

PŘÍLOHA 1

Spojovací kroužek pro vlečné lano

Německá norma LN 65091 (vydáno 12/1985) předepisuje provedení dvoukroužku dle obr.:

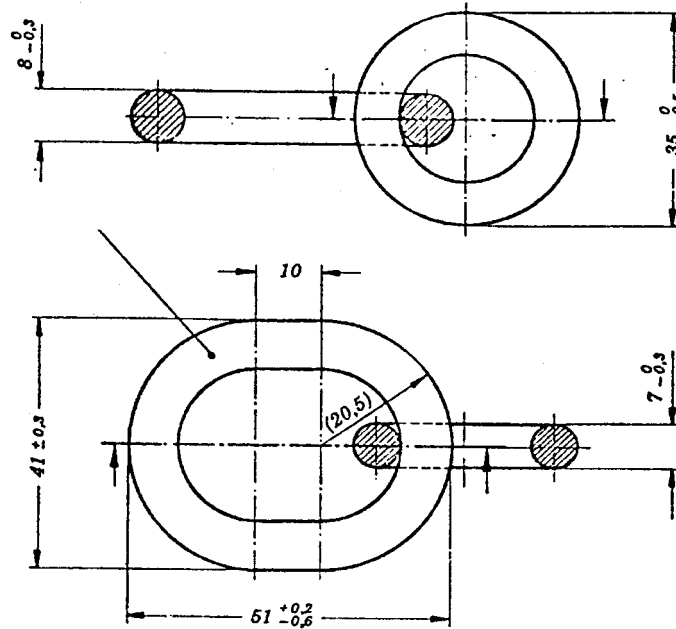

materiál: 1.8159 (50CrV4) DIN 17 200

pevnost dvoukroužku: krátkodobě 18 kN
dlouhodobě 15 kN

povrchová ochrana: Zn 12 DIN 50961, leštěno, pasivováno
Pro výrobu dvoukroužku jsou akceptovatelná i jiná řešení, viz např.

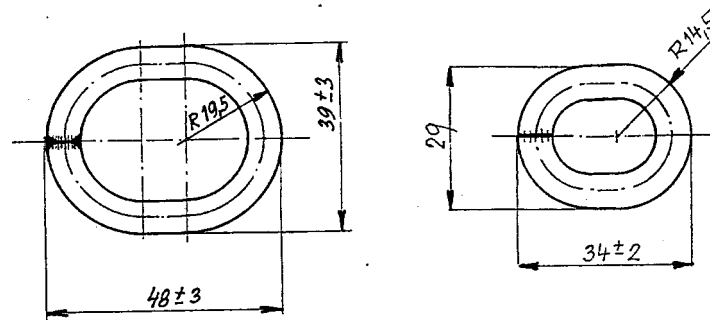

Doporučené materiály: 1.8159; L-CM 3.7; ČSN 15 130; 4130

Povrchová ochrana (doporučen např. Zn)